



MAXITHERM

CÓD. 31.000

Descrição:

Luva de segurança tricotada em fio de poliéster e poliamida, forro térmico de poliéster e poliamida, banho de látex natural espumoso na palma, dedos e dorso dos dedos.

Resistência: Riscos Mecânicos e Riscos Térmicos

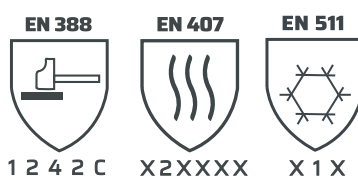

1 2 4 2 C

X2XXXX

X 1 X

Tamanhos:



Tecnologias Usadas:



Informações do Produto

| Código | CA | Composição | Cor | Embalagem | Validade do produto |
|--------|-----------------------------------|--------------------------------|-----------------|--|---------------------------------------|
| 31.000 | 50.979 Validade: 15/05/2029 | Fio Térmico e Banho Látex Foam | Laranja e Preta | 1 Par 12 pares no pacote 144 pares na caixa master | 5 Anos a partir da data de fabricação |

Normas e Resultados

| | | | |
|---------------------|---|--------------------|--|
| EN 388:2016 | 1 Resistência à abrasão; 2 Resistência ao corte; 4 Resistência ao rasgamento; 2 Resistência à perfuração; C Resistência ao corte TDM. | EN 407:2020 | X Resistência ao fogo; 2 Resistência ao calor de contato; X Resistência ao calor convectivo; X Resistência ao calor radiante; X Resistência a pequenas projeções de metais em fusão; X Resistência a grandes projeções de metais em fusão |
| EN 511: 2006 | X Penetração de água; 1 Frio por contato; X Frio por Convecção; | | |

- ✓ Livre de Silicone.
- ✓ SANITIZED PROTECTION - Reduz odores e mantém frescas por mais tempo. Livre de Triclosan.
- ✓ SKIN FRIENDLY - Acreditação Dermatológica pela Skin Health Alliance.
- ✓ REACH Compliant - Luvas 100% livres de Substâncias de Alta Preocupação SVHCs.
- ✓ OEKO-TEX® Standard 100 - Livre de Substâncias Nocivas à Saúde Humana em todas as fases de produção.
- ✓ UNIÃO EUROPÉIA - Regulamento (EU) 2016/425.

Setembro de 2025

Utilização

- Não utilize a luva caso ela esteja molhada ou úmida;
- Antes de remover as luvas, é recomendado limpá-las;
- Quando utilizada com ácidos e produtos alcalinos, antes de removê-las, enxague as luvas com água corrente e seque com um pano seco.

Conservação / Armazenamento

- Para garantir uma maior durabilidade, após o uso, seque as luvas à sombra, evitando fontes de calor;
- Armazene as luvas em um local fresco e bem ventilado.

Higienização

- Utilize sabão ou detergente neutro;
- Não lave a seco;
- Lave por até 10 minutos em água morna, sem exceder os 60°C;
- Enxágue em água morna a quente, não ultrapassando os 60°C;
- Repita o processo de lavagem com sujeira pesada (segundo ciclo);
- Enxágue em água fria;
- Seque em temperatura de até 50°C.

Informações Logísticas

| Tamanho | Par | Pacote (12 pares) | Caixa Master (144 pares) |
|---------|---------------|----------------------|-----------------------------|
| P (7) | 7898758110590 | 27898758110594 | 17898758110597 |
| M (8) | 7898758110606 | 27898758110600 | 17898758110603 |
| G (9) | 7898758110613 | 27898758110617 | 17898758110610 |
| XG (10) | 7898758110620 | 27898758110624 | 17898758110627 |

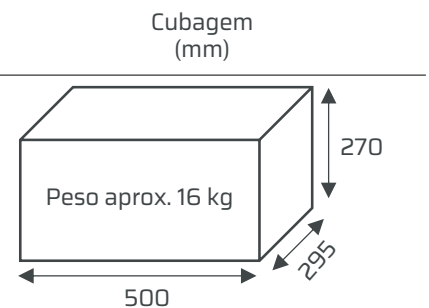

NCM 61.16.10.00

Observações